

Filtres Pour Boîtes De Vitesses Automatiques - Joint Torique Et Joint À Lèvre

Beaucoup de filtres pour boîte de vitesses nécessitent un scellement au point de contact dans la boîte de vitesses. Ce scellement est généralement réalisé par un joint comportant une lamelle flexible (lèvre), ou parfois par un joint torique.

Avant l'installation du filtre, il est important de vérifier l'absence de joint (joint torique ou à lèvre) dans le carter ou l'alésage de la pompe (joint du filtre déposé).

Un joint torique est généralement noir ou orange, et est placé sur le tube du filtre - aussi loin qu'il peut aller - avant la mise en place du filtre. Lubrifier le joint torique avec le fluide de la boîte de vitesses, et installer le tube du filtre dans le carter ou l'alésage de la pompe - employer un mouvement de torsion vers le haut, pour placer correctement le joint.

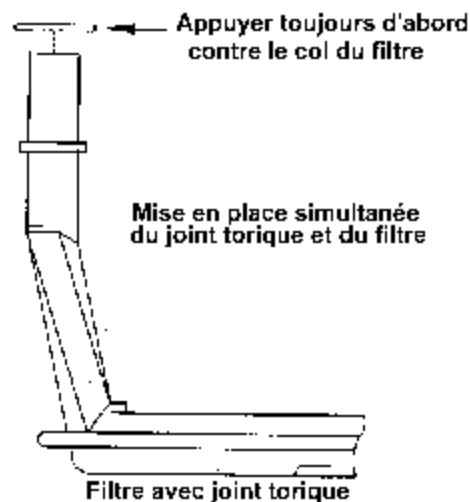

Il existe deux types différents de joints à lèvre, et leurs méthodes d'utilisation sont totalement différentes. L'emploi d'une procédure incorrecte pour la mise en place d'un joint à lèvre peut provoquer une défaillance complète de la boîte de vitesses en peu de temps; il est par conséquent très important de comprendre la différence entre les deux méthodes d'installation.

Le premier type de joint a la forme d'une bande nervurée, généralement de couleur orange (mais qui peut être noire); on comprime le joint sur le tube de

sortie du filtre, aussi loin qu'il peut aller. Le tube du filtre comporte des butées ou rebords sur lesquels la lèvre du joint doit prendre appui. Ce type de joint à lèvre est généralement fourni assemblé sur le filtre, et on le place toujours en compression contre le tube de filtre avant l'installation du filtre dans la boîte de vitesses.

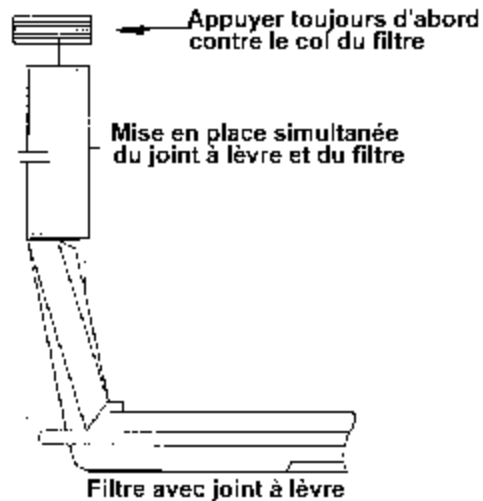

L'autre type de joint à lèvre, largement utilisé sur les boîtes de vitesses GM, n'est jamais positionné sur le tube du filtre. On doit toujours réaliser un ajustement par compression dans la boîte de vitesses d'abord, puis insérer le filtre dans le joint à lèvre déjà installé. La forme de ce type de joint à lèvre ressemble un peu à un chapeau, et on observe une lamelle ou lèvre à une extrémité. On doit insérer ce type de joint à lèvre sur le tube de la boîte de vitesses. On doit réaliser un ajustement extrêmement serré; il faut veiller à établir un bon aplomb du joint par rapport au trou, et frapper prudemment pour l'enfoncement. On doit placer parfaitement le joint dans le trou, jusqu'à la lèvre. Ensuite utiliser encore le lubrifiant de la boîte de vitesses, et assembler le filtre sur le joint (effectuer un mouvement de torsion vers le haut). Si cette procédure n'est pas exécutée avec précision, on peut endommager l'extrémité de caoutchouc du joint. Si un fragment de ce joint de caoutchouc parvient à s'introduire dans la pompe, la boîte de vitesses subira immédiatement une défaillance.

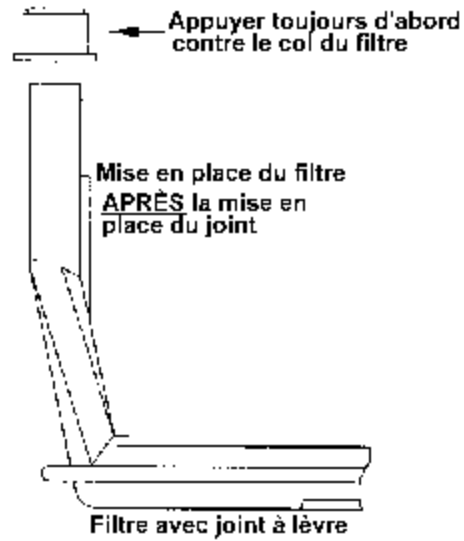

Pour les instructions d'installation complètes, consulter toujours la fiche d'instructions du fabricant, fournie avec le filtre.

Le Filter Manufacturers Council demande à chacun de procéder adéquatement pour l'élimination de tous les filtres usés.

Pour d'autre information, contacter :

Filter Manufacturers Council / Conseil des fabricants de filtres
P.O. Box 13966 Research Triangle Park, NC 27709-3966
Téléphone : 919/549-4800 Télécopieur : 919/549-4824
Ligne d'accès gratuit (recyclage des filtres) : 800/993-4583
www.filtercouncil.org

Le conseil est administré par la Motor & Equipment Manufacturers Association